

PREAMPLIFICATEUR MELANGEUR

MP108

8 Entrées/ gestion de priorité/ Entrée message d'alerte

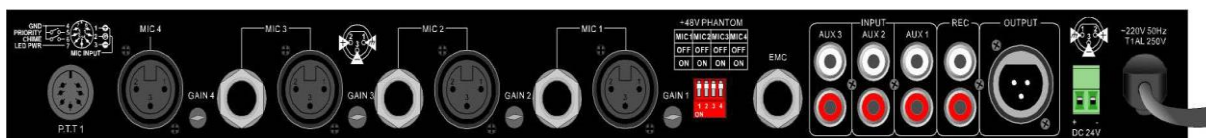
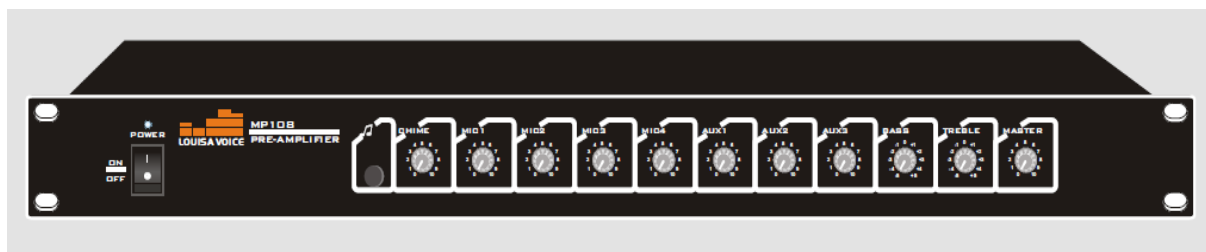

DESCRIPTION

Le MP108 est un préamplificateur 8 entrées avec une entrée bus pour départ d'un pupitre microphone sur longue distance et une interface de gestion de priorités.

Ses dimensions réduites (1U) permettent une optimisation de l'espace lors de l'intégration en baie 19" - sans accessoires additionnels.

Il possède une entrée alimentation secteur 220Vac et une entrée alimentation 24Vdc sur bornier pour les applications de sécurité.

Le préamplificateur possède les caractéristiques suivantes:

- 8 entrées analogiques :
 - 1 entrée prioritaire pour le pupitre microphone RPM020
 - 3 entrées auxiliaires (AUX).
 - 4 entrées microphone (MICRO).
- Réglage de volume pour chacune des entrées.
- Connectiques RCA, XLR et Jack, facilitant le câblage des sources de musique et microphones.
- Très grande admissibilité permettant de connecter toutes les sources existantes.
- Alimentations fantôme pour les entrées microphone.
- 1 sortie symétrique XLR 0db

- Niveaux de sorties prioritaires.
- Carillons 2 tons enregistrés sur EEPROM, mémoire non volatile
- Sortie enregistrement.
- Entrée DIN 8 pts pour le câblage du pupitre microphone RPM020

L'entrée du message d'évacuation est prioritaire sur les entrées auxiliaires et microphones et sous prioritaire sur l'entrée pupitre microphone PTT1. L'entrée pupitre microphone PTT1 est prioritaire sur toutes les autres entrées.

En façade, l'appareil est muni de témoins lumineux indiquant respectivement la mise sous tension, la présence de modulation et le début de l'écrêtage (vumètre), une température excessive et la protection de l'appareil.

PRESENTATION

FACE AVANT

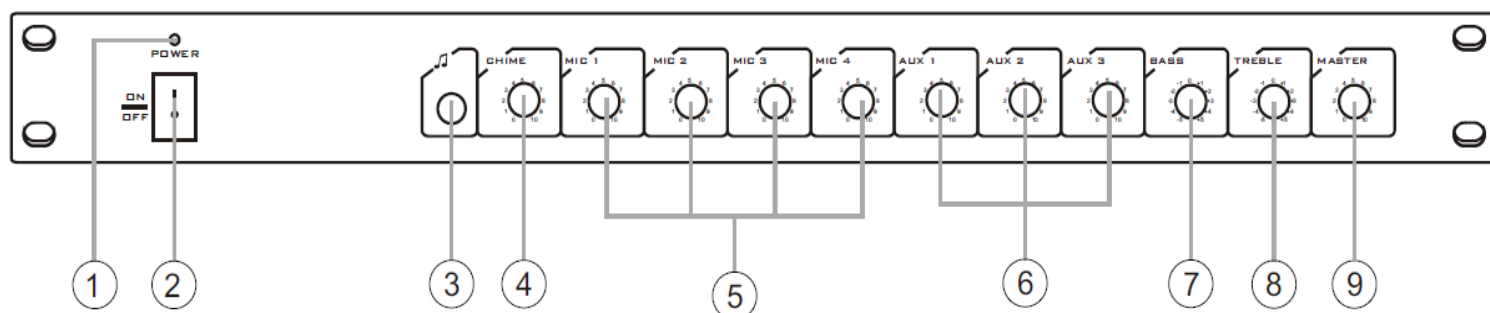

- 1** : Témoin lumineux de mise sous tension du produit.
- 2** : Bouton ON/ OFF.
- 3** : Activation du carillon.
- 4** : Réglage de volume carillon.
- 5** : Réglage de volume pour les 4 entrées microphone (MIC1/ MIC2/ MIC3/MIC4).
- 6** : Réglage de volume pour les 3 entrées auxiliaires (entrées source de musique).
- 7** : Réglage des graves (variation +/- 12 DB).
- 8** : Réglage des aigus (variation +/- 12 DB)..
- 9** : Réglage du volume général.

FACE ARRIERE

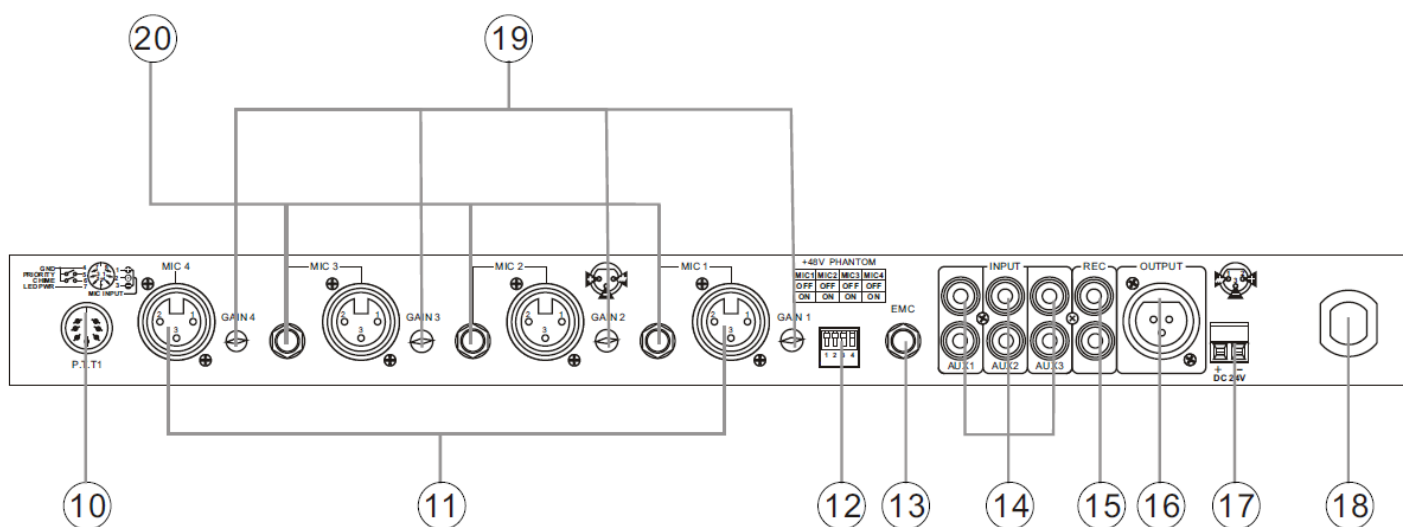

- 10:** Entrée prioritaire pour câblage du pupitre microphone RPM020.
- 11:** 4 entrées microphone sur prises XLR symétriques.
- 12:** Commutateurs (4) pour la commande des alimentations fantôme des microphones 1 à 4.
- 13:** Entrée prioritaire EMC (coupe la modulation musique) pour message d’alerte, de sécurité et d’évacuation.
- 14:** 3 entrées auxiliaires pour le câblage des sources de musique.
- 15:** Sortie 0db sur prise RCA pour module d’enregistrement.
- 16:** Sortie 0db sur prise XLR symétrique pour connecter à l’amplificateur.
- 17:** Bornier pour alimentation bloc-secteur 24Vdc (à utiliser dans les systèmes de sécurité).
- 18:** Cordon d’alimentation 220Vac – 50Hz.
- 19:** Réglages de gains pour chacune des entrées microphones.
- 20:** 3 entrées microphone sur prises jack 6.35mm asymétriques.

CARACTERISTIQUES

MODELE	MP108
ENTREES MICROPHONES	
CONNECTEURS	4 entrées XLR symétriques avec alimentation fantôme 3 entrées Jack 6.35mm asymétriques
ALIMENTATION FANTOME	+ 48V
SENSIBILITE	-50dBm
BANDE PASSANTE	20Hz~20KHz (-1 dB)
RAPPORT SIGNAL/ BRUIT	>75dB
ENTREES AUX	
CONNECTEURS	3 entrées RCA stéréo
SENSIBILITE	-10dBm (AUX)
IMPEDANCE	10 KOhms
BANDE PASSANTE	20Hz~20KHz
RAPPORT SIGNAL/ BRUIT	>95dB
DISTORSION	< 0.3%
ENTREE EMC (URGENCE)	
CONNECTEURS	1 entrée Jack 6.35mm
SENSIBILITE	0 dBm
IMPEDANCE	15 KOhms
SORTIE	0.775V / 600 Ohms
CONTROLES	Interrupteur ON/OFF, réglage des volumes
INDICATIONS	Présence secteur, modulation et écrêtage signal
PROTECTIONS	Fusible, protégé contre les court-circuit et surchauffes
ALIMENTATION	220Vac/50Hz ou 24Vdc
CONSOMMATION	200W
DIMENSIONS (mm)	484x315x44
POIDS NET	3.75 kg

INSTALLATION

Raccordement du pupitre microphone RPM020 au préamplificateur MP108

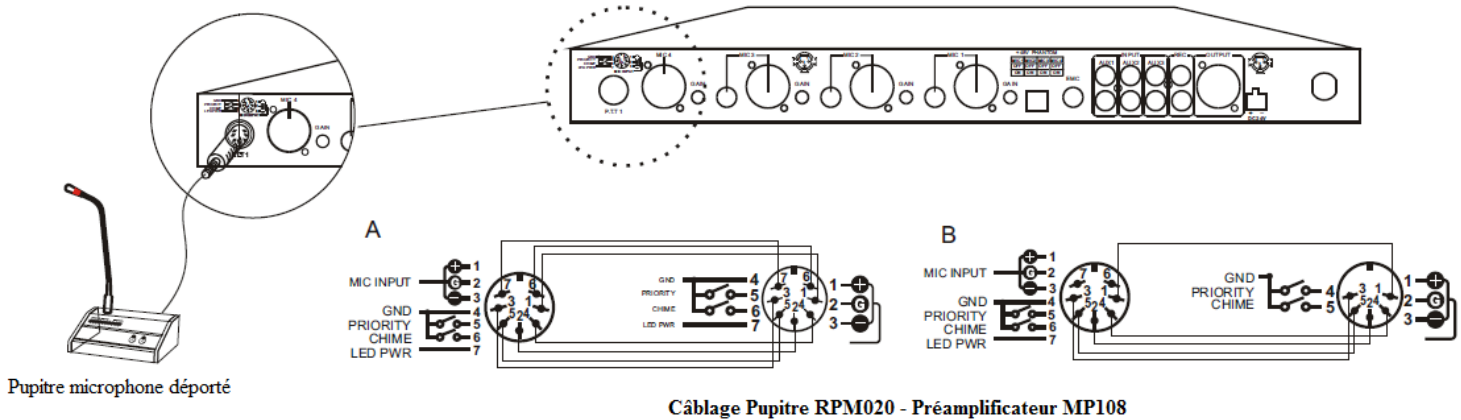

Raccordement des microphones au préamplificateur MP108

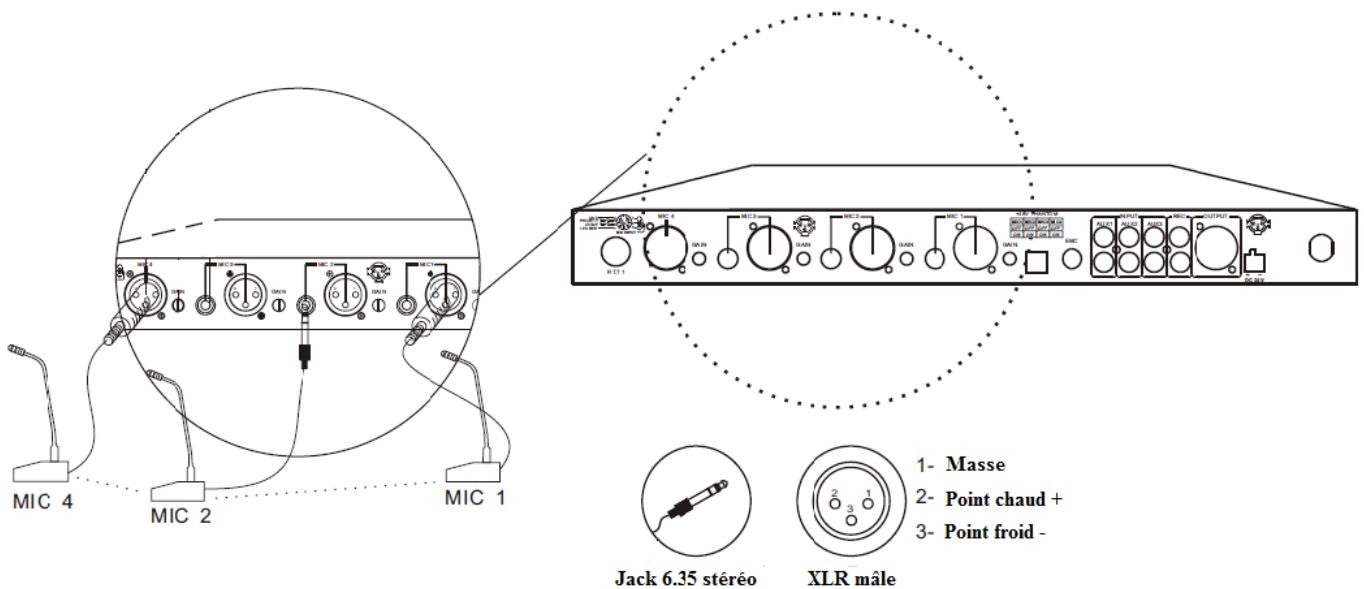

Alimentation fantôme pour les entrées microphone

Pour les entrées 1 à 4, il est possible de commuter une alimentation fantôme pour les microphones dit « statiques » équipés d'une cellule électret ou type condensateur.

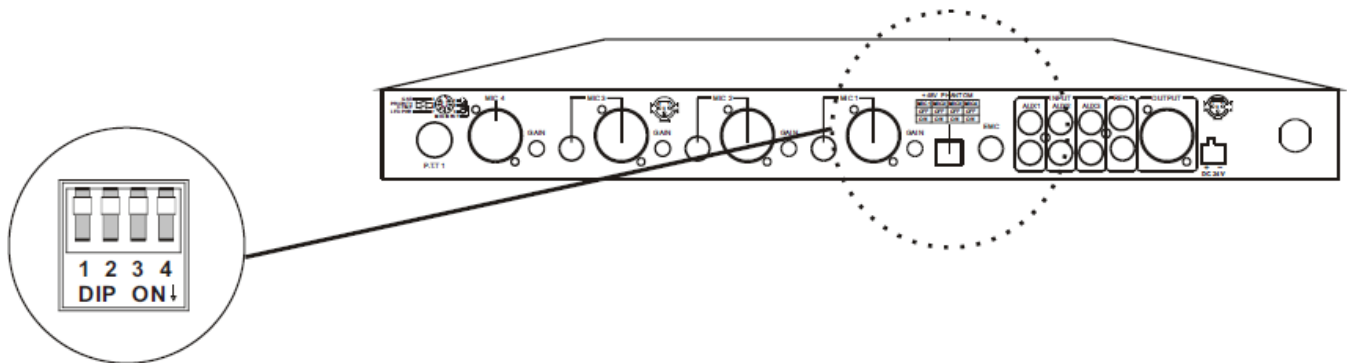

Raccordement des sources de musique ou audio au préamplificateur MP108

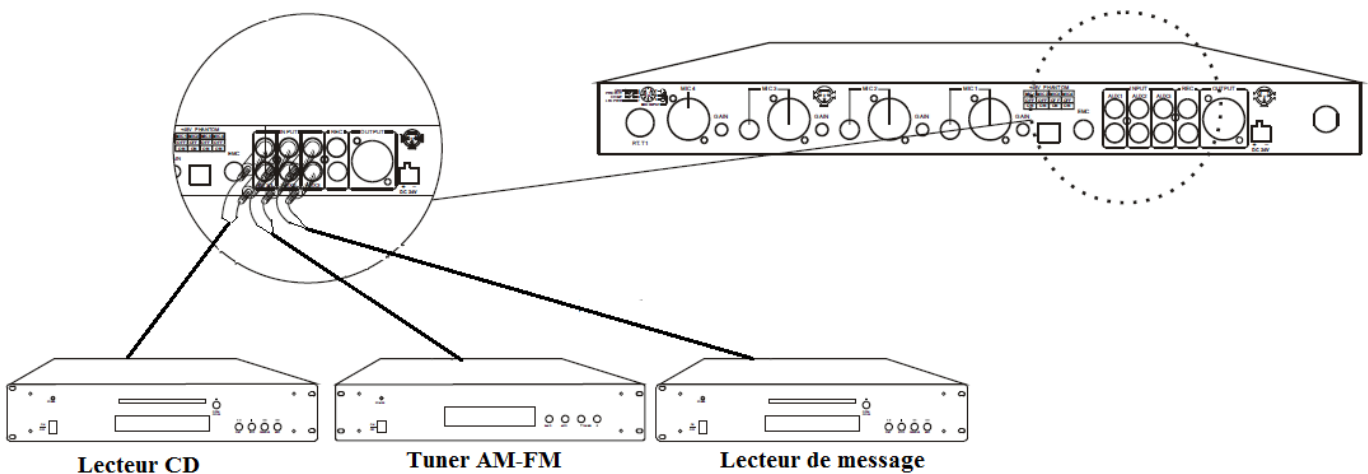

Raccordement du lecteur de sécurité au préamplificateur MP108

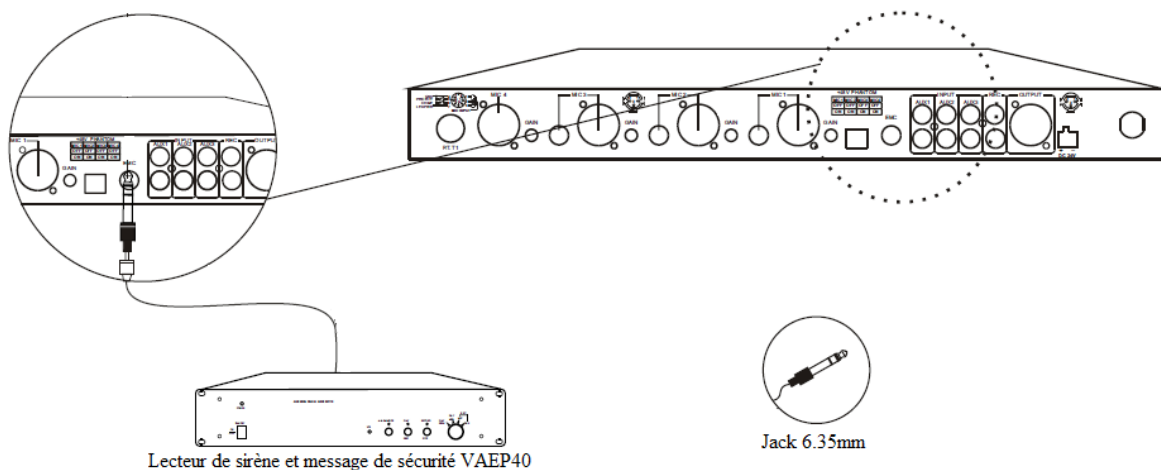



Synoptique général

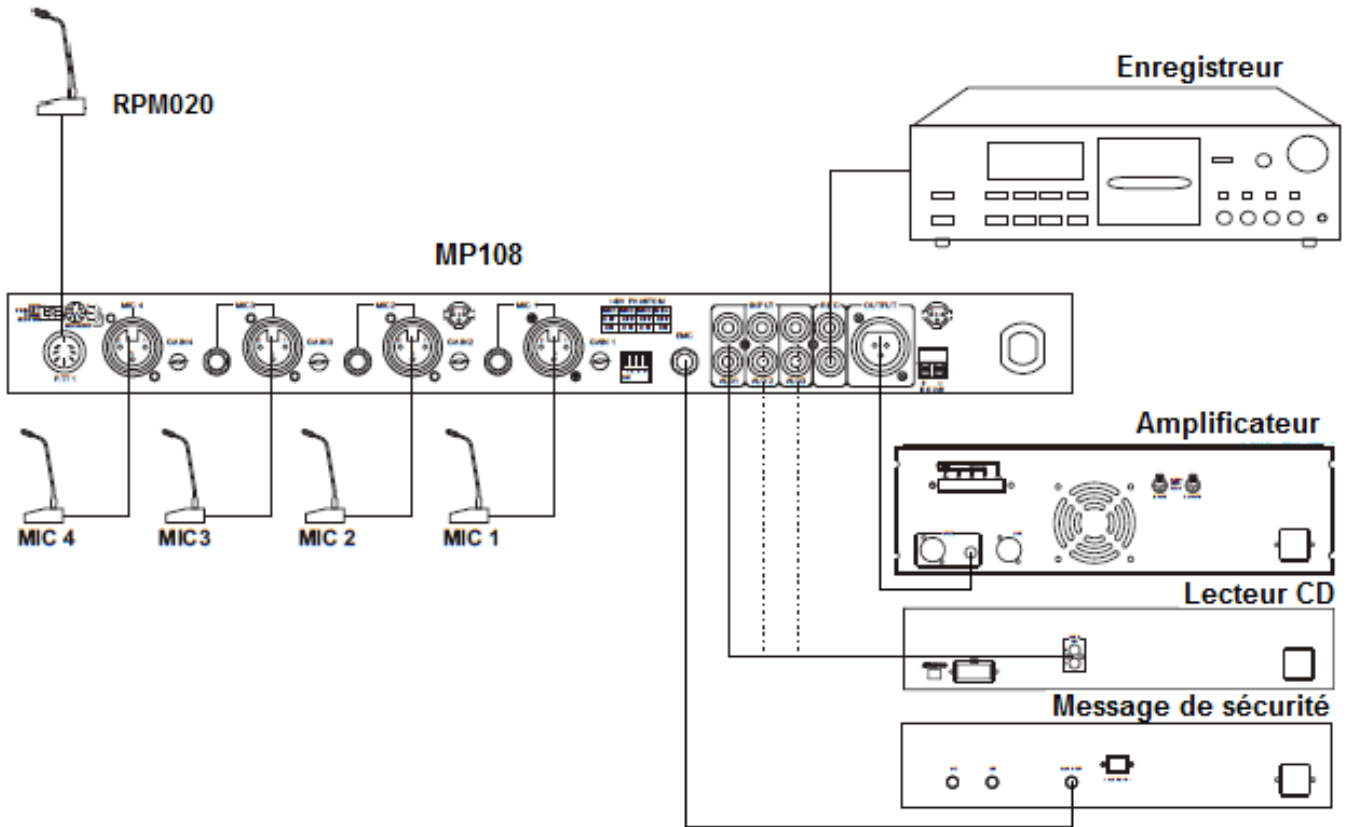

Méthode de câblage des connecteurs

PRISE XLR	PRISE JACK
Broche 1 : Masse	Corps: Masse
Broche 2 : Point chaud (+)	Pointe : Point chaud (+)
Broche 3 : Point froid (-)	Anneau: Point froid (-)

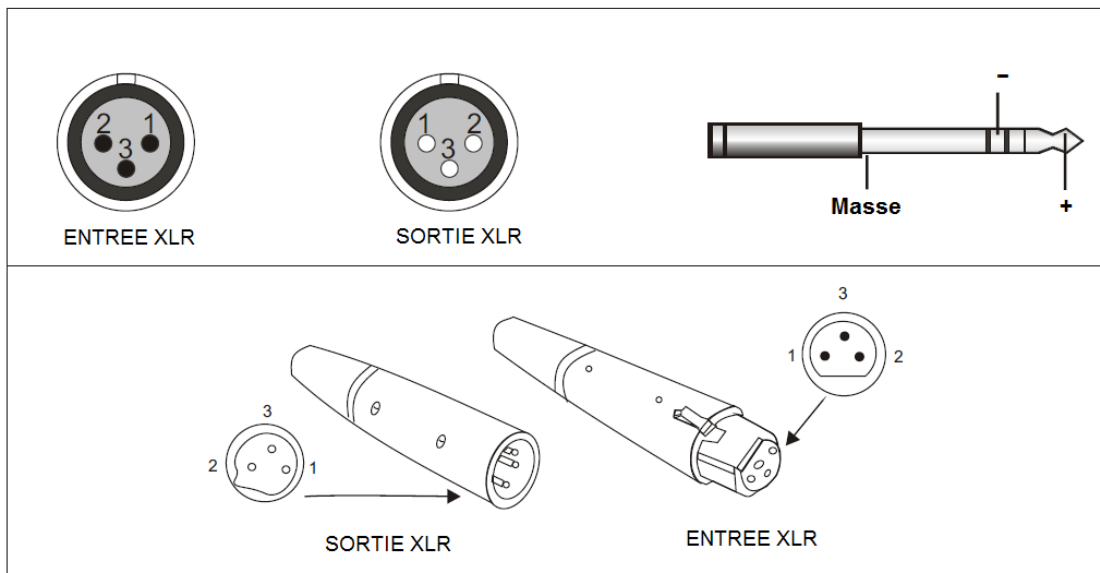

UTILISATION ET MAINTENANCE

Assurez-vous avant toute manipulation, que l'interrupteur de mise en marche soit sur OFF.
Raccorder votre préamplificateur au réseau électrique grâce au cordon fourni et ensuite relier vos sources audio et microphones sur une les entrées du produit.

Avant la mise sous tension, assurez-vous que le bouton de volume soit au minimum.
Mettre alors l'appareil sous tension à l'aide de l'interrupteur ON/OFF.
Le témoin lumineux « POWER » s'allume.

Régler le niveau sonore en fonction de l'utilisation désirée. Le témoin « SIGNAL » s'allume.
La puissance maximale est obtenue par un signal d'entrée de 0 dB.

Tenir éloigné des sources de chaleur et conserver dans un endroit sec.

En cas de panne :

Vérifier l'état du fusible et le remplacer si besoin par un fusible de mêmes caractéristiques tel qu'indiqué sur l'appareil.

Attendre que l'appareil refroidisse pour s'assurer que la panne n'est pas due à la protection thermique.

Protection contre les surcharges et court-circuit :

L'amplificateur est protégé contre les surcharges ou court-circuit en sortie.

Si le défaut persiste, un échauffement peut produire une coupure de la modulation.